

Lavadora integrable, 8 kg, 1400 rpm  
3TI985B



### 3TI985B

- Clase de eficiencia energética C (dentro del rango de A a G)\*
- Motor ExtraSilencio con 10 años de garantía
- AquaControl Plus: ajuste de la entrada de agua en función de la carga para obtener los mejores resultados con el mínimo consumo de agua
- Sistema Cardan de fácil instalación.
- Capacidad: 8 kg.
- Selección de centrifugado de 1400 a 400 r.p.m.\*\* con exclusión de centrifugado final.
- Función Más rápido: hasta un 65% menos de tiempo.
- Display LED.
- Indicación de tiempo restante, estado de programa y fin diferido hasta 24 h.
- Programas especiales: Súper rápido 15/30 min., Rápido/mix, Camisas.
- Funciones: Reducción de centrifugado.
- Función Pausa+carga: apertura de la puerta durante el ciclo de lavado.
- Sistema automático de distribución de ropa: Sensor 3G.
- Cubeta de detergente autolimpiante.
- Tambor VarioSoft con palas asimétricas.
- Iluminación LED en el interior del tambor.
- Paneles laterales antivibración.
- Protección múltiple de agua.
- Bloqueo de seguridad para niños.
- Posibilidad de fijación de la puerta del mueble a izquierda o derecha
- Posibilidad de instalación bajo encimera en muebles de altura 82 cm o más.

#### Accesorios opcionales

WMZ2200 ACCESORIO LAVADORA

WMZ2381 ACCESORIO LAVADORA

#### Accesorios incluidos

4242006292584

## Lavadora integrable, 8 kg, 1400 rpm 3TI985B

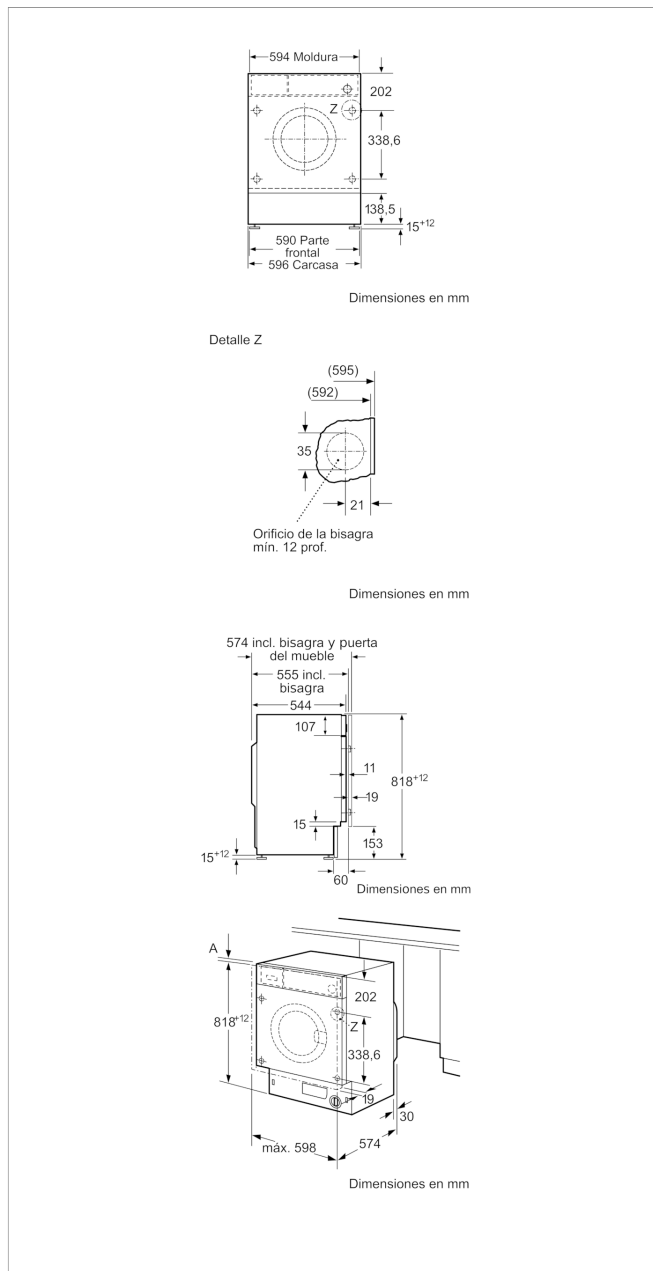

### Características

- Clase de eficiencia energética (norma (UE) 2017/1369): C
- Ponderación de consumo de energía en kWh por 100 ciclos de lavado del programa eco 40-60 (EU 2017/1369): 62
- Capacidad máxima en kg (EU 2017/1369): 8,0
- Consumo de agua del programa eco en litros por ciclo (EU 2017/1369): 45
- Duración del programa eco 40-60 en horas y minutos a capacidad nominal (EU 2017/1369): 3:16
- Eficiencia de centrifugado-secado del programa eco 40-60 (EU 2017/1369): B
- Clase de emisiones de ruido aéreo (EU 2017/1369): A
- Emisiones de ruido aéreo (EU 2017/1369): 66
- Tipo de construcción: Integrable
- Altura de la encimera extraíble (MM): 820
- Dimensiones del aparato: alto x ancho x fondo (sin puerta): 818 x 596 x 544
- Peso neto (kg): 76,074
- Potencia de conexión (W): 2300
- Intensidad corriente eléctrica (A): 10
- Tensión (V): 220-240
- Frecuencia (Hz): 50
- Certificaciones de homologación: CE, VDE
- Longitud del cable de alimentación eléctrica (cm): 210
- Bisagra de la puerta: Izquierda
- Ruedas de desplazamiento: No
- Consumo eléctrico standby/red. Consultar el manual de instrucciones sobre cómo desactivar el módulo WiFi.:
- Temporizador en espera/red:
- Código EAN: 4242006292584
- Repair index:
- Tipo de instalación: Totalmente integrable

### Características de consumo y conexión

2021-07-28