

Placa dominó, Inducción, 30 cm, negro  
3EB930LQ

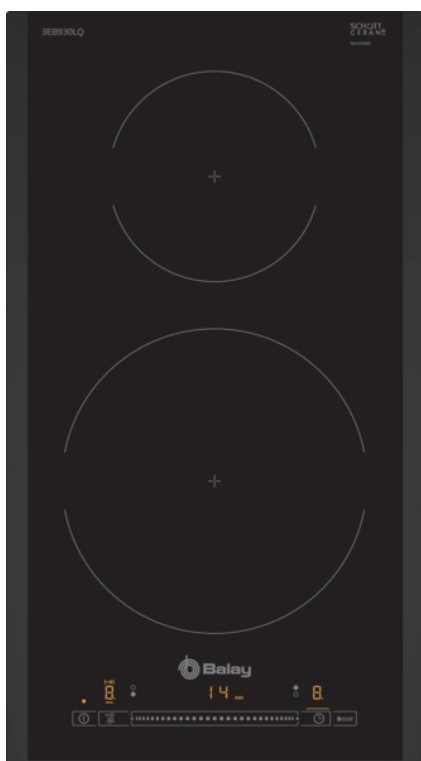

### 3EB930LQ

- Control deslizante con 17 niveles de cocción en cada zona.
- 2 zonas de inducción con función boost:
- - 1 zona de 21 cm.
- - 1 zona de 15 cm.
- Función Limpieza: bloqueo del control.
- Programación de tiempo de cocción para cada zona.
- Función Alarma con duración de aviso regulable.
- Función Cronómetro.
- Función Memoria.
- Función de Seguridad para niños con opción de bloqueo permanente o temporal.
- Autodesconexión antiolvido de la placa.
- Función Silencio: posibilidad de desconectar los avisos sonoros.
- Indicador de 2 niveles de calor residual para cada zona de cocción (H/h).
- Potencia total máxima de la placa: 3.7 kw

### Accesorios opcionales

3AB3030L Accesorio de unión

### Accesorios incluidos

4242006247973

## Placa dominó, Inducción, 30 cm, negro 3EB930LQ

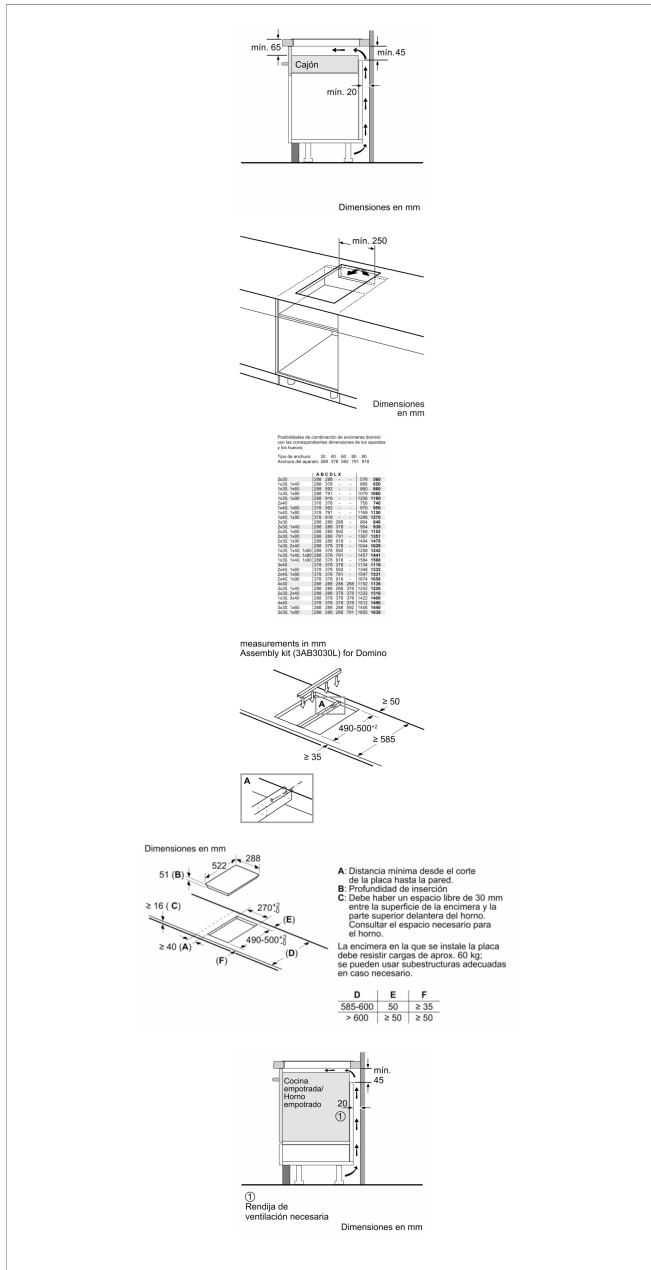

### Características

**Familia de Producto:** Vario/Domino placa indep.vitro  
**Tipo de construcción:** Integrable  
**Entrada de energía:** Eléctrico  
**Número de posiciones que se pueden usar al mismo tiempo:** 2  
**Dimensiones de instalación necesarias (H x W x D):** 51 x 270 x 490-500 mm  
**Anchura del producto:** 288 mm  
**Dimensiones de instalación necesarias (H x W x D):** 51 x 288 x 522 mm  
**Medidas del producto embalado:** 110 x 370 x 573 mm  
**Peso neto:** 6,138 kg  
**Peso bruto:** 6,7 kg  
**Material de la superficie básica:** Vitrocerámica  
**Color superficie superior:** negro  
**Certificaciones de homologación:** AENOR, CE  
**Longitud del cable de alimentación eléctrica:** 110 cm  
**Código EAN:** 4242006247973  
**Potencia de conexión eléctrica:** 3700 W  
**Tensión:** 220-240 V  
**Frecuencia:** 60; 50 Hz

### Características de consumo y conexión

2021-09-24