

Serie | 8, Campana decorativa de pared, 90 cm, Cristal blanco DWK98PR20

A+

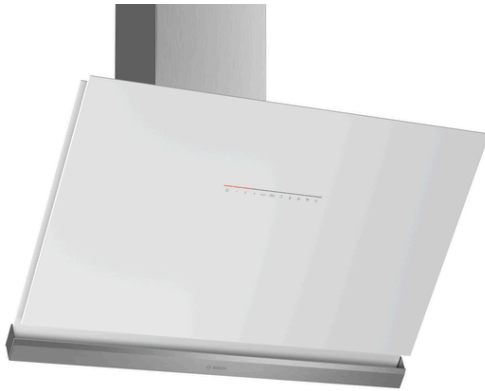

Campana inclinada en cristal. Diseño vanguardista en tu cocina que deja más espacio libre sobre la zona de cocción.

- **Motor EcoSilence:** motor silencioso, eficiente, robusto y duradero. Cuenta con 10 años de garantía que incluye la mano de obra, el desplazamiento y el cambio de pieza.
- **PerfectAir sensor:** funcionamiento automático. Mide la densidad y la calidad del humo en cada momento. Ahorra energía y reduce el ruido de tu cocina.
- **Iluminación LED:** mínimo consumo, máxima eficiencia, alto rendimiento
- **Extra silencio:** máxima extracción con el mínimo ruido.
- **Interior blindado:** limpieza fácil y segura.
- **Potencia intensiva:** elimina de manera rápida y efectiva los olores de la cocina.
- Los filtros antigrasa se encargan de retener la mayor cantidad de grasa y partículas que hay en el aire, garantizando de esta manera el mejor rendimiento de la campana. Aptos para lavar en el lavavajillas.
- La campana viene prearada para conexión con salida al exterior. Tiene también la opción de instalarla en recirculación adquiriendo su accesorio correspondiente. Un mismo producto y dos soluciones posibles.

Datos técnicos

Tipología :	Chimenea
Certificaciones de homologacion :	CE, Eurasian, VDE
Longitud del cable de alimentación eléctrica (cm) :	130
Altura del producto, sin conducto decorativo :	323
Dist mín resp zonas cocc eléct :	450
Dist mín resp zonas cocc gas :	600
Peso neto (kg) :	26,217
Tipo de control :	Electrónica
Número de niveles de extracción :	3 escalones + 2 escalón Intensivo
Máxima extracción de aire (m ³ /h) :	468
Máxima extracción de aire en recirculación en nivel intensivo (m ³ /h) :	583.0
Máxima extracción de aire en nivel intensivo (m ³ /h) :	837
Numero de lámparas :	2
Nivel de contaminación acústica (dB(A) re 1 pW) :	55
Diámetro de la salida de aire :	120 / 150
Material del filtro antigrasa :	Aluminio lavable
Código EAN :	4242002966724
Potencia de conexión (W) :	166
Intensidad corriente eléctrica (A) :	10
Tensión (V) :	220-240
Frecuencia (Hz) :	50; 60
Tipo de clavija :	Schuko con conexión a tierra
Tipo de instalación :	Montaje en pared

Accesorios opcionales

- DWZ0AK0R0 : Set recirculacion regenerativo(sin tubo)
- DWZ0AK0T0 : Set recirculacion tradicional(sin tubo)
- DWZ0AX5K0 : Canal de ventilación
- DWZ0AX5L0 : Canal de ventilación
- DZZ0XX0P0 : Filtro recirc. Regenerativo (repuesto)



Serie | 8, Campana decorativa de pared, 90 cm, Cristal blanco DWK98PR20

Campana inclinada en cristal. Diseño vanguardista en tu cocina que deja más espacio libre sobre la zona de cocción.

-
- Para montar en pared
 - Home Connect: conectividad vía app
 - Clase de eficiencia energética A+ (dentro del rango A+++ a D).
 - Potencia máxima de extracción: 837 m³/h (según UNE/EN 61591).
 - Potencia de extracción en nivel 3: 467 m³/h.
 - Motor EcoSilence con 10 años de garantía
 - PerfectAir sensor: funcionamiento automático
 - Filtros de aspiración perimetral
 - 2 zonas de filtrado: parte frontal y parte inferior
 - Filtros lavables en el lavavajillas
 - Interior blindado. Limpieza fácil y segura
 - Control táctil con display, SD, Control placa-campana, no tiene.
 - Iluminación LED
 - Iluminación regulable en intensidad
 - Encendido y apagado gradual de la luz
 - 5 potencias de extracción: 3+2 intensivos
 - Desconexión automática temporizada
 - Indicador electrónico de saturación de filtros antigrasa y de carbón activo.
 - Posición intensiva con retracción automática.
 - Potencia sonora en nivel 3: 54 dB (A)
 - Posibilidad de instalar en recirculación sin tubo decorativo.
 - Válvula antirretorno incluida
 - Consultar y respetar las dimensiones de encastre facilitadas en el manual de instalación
 - Descubre y consulta todos los accesorios disponibles con tu campana en la pestaña "Accesorios". ¡Sácale el máximo partido y rendimiento!

Serie | 8, Campana decorativa de pared, 90 cm, Cristal blanco DWK98PR20

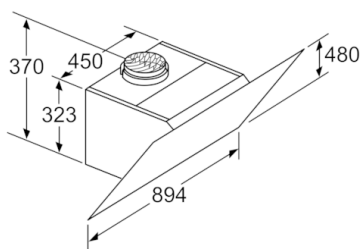
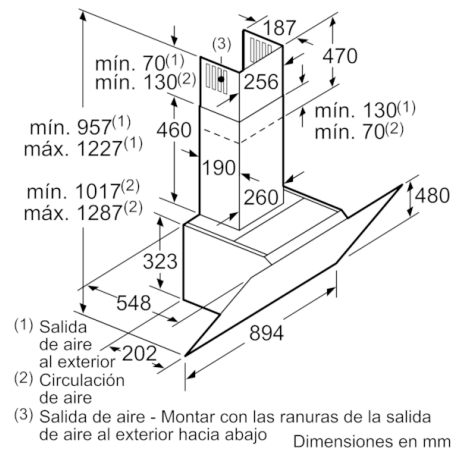
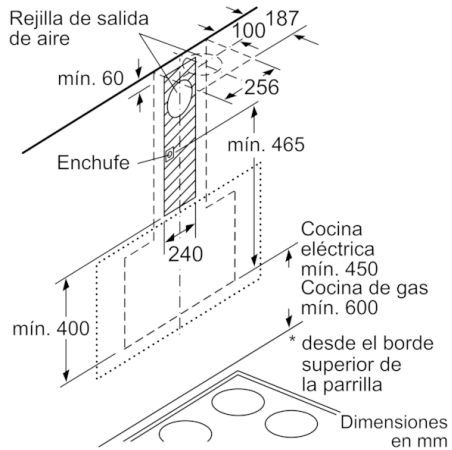
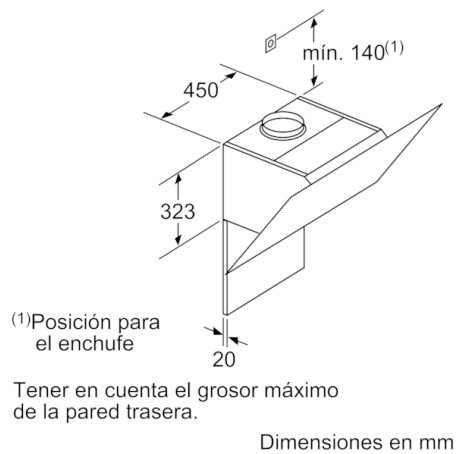
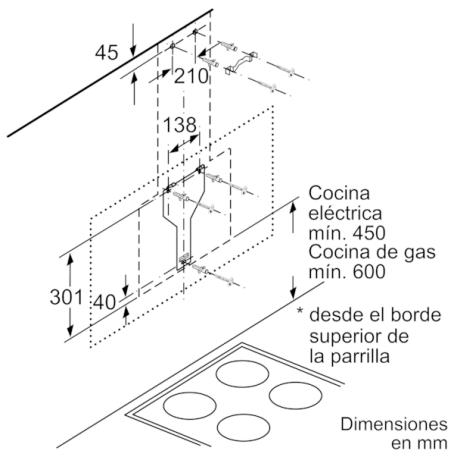

Aparato en recirculación de aire sin canal
Será necesario un juego de recirculación de aire

Dimensiones en mm

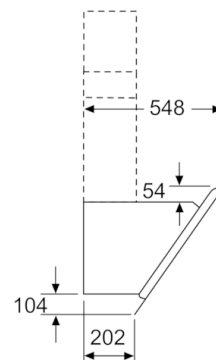

Dimensiones en mm