

**Serie 8, Lavavajillas totalmente integrable, 60 cm SMD8TCX01E**



**Accesorios opcionales**

SGZ0BI01	Accesorio
SGZ0IC00 :	
SGZ1010	ACCESORIO LAVAVAJILLAS EXT. AQUASTOP
SGZ8BI00 :	
SMZ1051EU :	
SMZ2014	ACCESORIOS LALAVAJ
SMZ2056	ACCESORIO LAVAVAJILLAS PUERTA ACERO
SMZ5000	Accesorio
SMZ5003	Accesorio
SMZ5035 :	
SMZ5100	ACCESORIO LAVAVAJILLAS CESTILLO 60CM
SMZ5300	ACCESORIO LAVAVAJILLAS SOPORTE COPAS

**Eficiencia Energética Clase A: la clase de menor consumo de energía gracias a la tecnología de secado por zeolitas. Resultados de lavado y secado perfectos!!!**

- **Eficiencia Energética Clase A:** la clase de menor consumo de energía.
- **Lavavajillas Bosch sostenibles gracias a la múltiple tecnología que incorporan.** Tecnología ActiveWater consumo respetuoso de agua y energía garantizando unos resultados excelentes de limpieza.
- **Home Connect:** electrodomésticos con conectividad inteligente a internet para facilitar las tareas.
- **PerfectDry:** un secado perfecto de todos los utensilios con menos consumo de energía.
- **Extra Clean Zone:** limpieza a fondo de la vajilla de la cesta superior.

**Datos técnicos**

Clase de eficiencia energética:	..... A
Consumo de energía por 100 ciclos programa ECO:	..... 54 kWh
Nº máx. servicios:	..... 14
Consumo de agua programa ECO por ciclo:	.....9.5 l
Duración del programa:	..... 4:55 h
Nivel de ruido:	.....43 dB(A) re 1 pW
Clase de nivel de ruido:	..... B
Tipo de construcción:	..... Integrable
Altura de la encimera extraíble:	..... 0 mm
Dimensiones del aparato:	..... 815 x 598 x 550 mm
Dimensiones de instalación necesarias (H x W x D):	.....815-875 x 600 x 550 mm
Fondo con puerta abierta a 90 grados:	.....1150 mm
Patas regulables:	..... Si, a todo
Ajuste máximo de las patas:	.....60 mm
Zócalo regulable:	.....Ambos, horizontal y vertical
Peso neto:	.....43.1 kg
Peso bruto:	.....45.0 kg
Potencia:	.....2400 W
Intensidad corriente eléctrica:	..... 10 A
Tensión:	..... 220-240 V
Frecuencia:	..... 50; 60 Hz
Longitud del cable de alimentación eléctrica:	..... 175.0 cm
Tipo de enchufe:	..... Schuko a tierra
Longitud del manguito de entrada:	..... 165 cm
Longitud del manguito de salida:	..... 190 cm
Código EAN:	..... 4242005439713
Tipo de instalación:	.....Integrable



**Serie 8, Lavavajillas totalmente integrable, 60 cm  
SMD8TCX01E**

dimensiones en mm

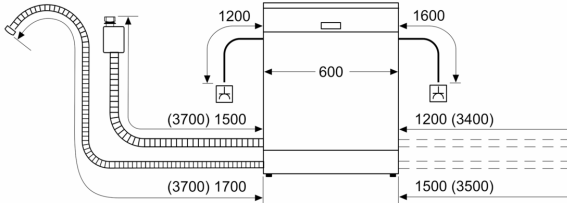

⏏ enchufe  
( ) valores con juego de prolongación

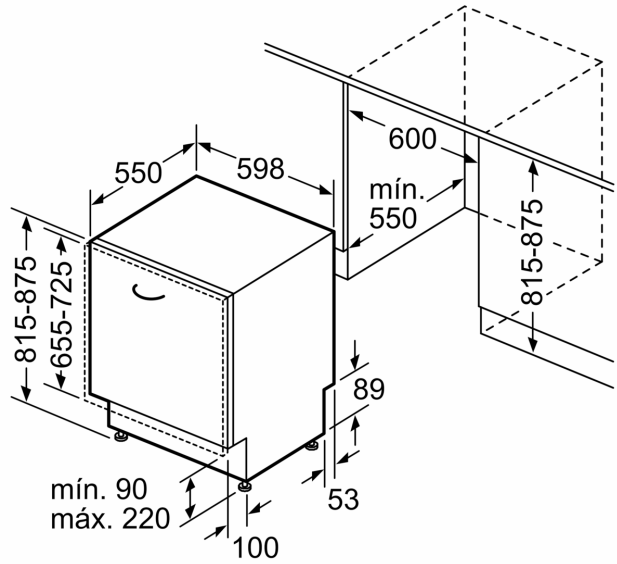

Dimensiones en mm