



EFC-1711-I

Cod.: 924271350 - EAN: 8422248106573



- » Frigorífico combi de integración 1,77 m
- » Eficiencia energética F
- » Frio homogéneo en refrigerador
- » Regulación electrónica de temperatura en refrigerador
- » Frigorífico: 1 cajón portaverduras
- » Congelador: 3 cajones de gran capacidad
- » Capacidad neta (l): 249 (179 + 70)
- » Consumo eléctrico: 271 kW/año
- » Clas climática N/ST (16-38°)
- » Iluminación LED
- » Sistema de puertas deslizantes
- » Puertas Reversibles

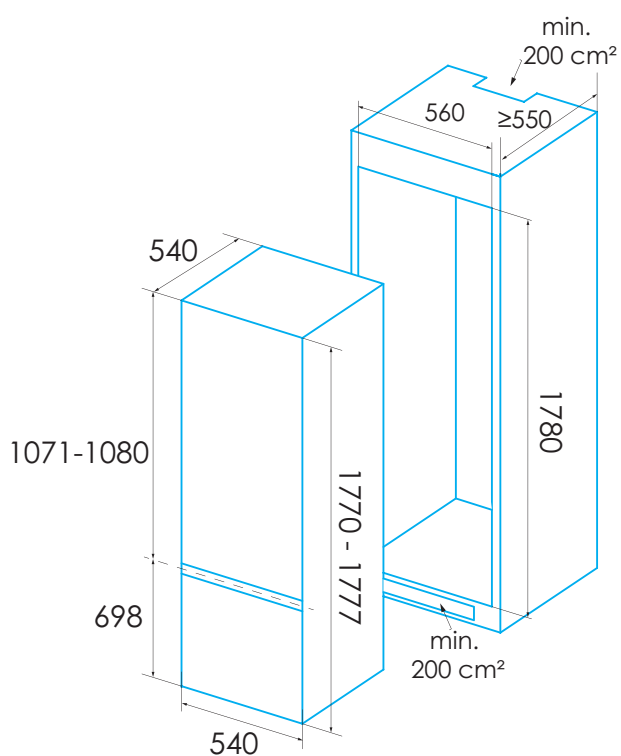

* medidas en mm