



**EZH-3011** Blanco

Cod.: 928271171 - EAN: 8422248098564

**F**

EFICIENCIA  
ENERGÉTICA



CON  
ENCHUFE

- » Congelador horizontal de 0,85 m
- » Eficiencia energética F
- » Frío homogéneo en congelador
- » Regulación mecánica de temperatura
- » 1 cestos
- » Tirador integrado en puerta
- » Capacidad neta (L): 290
- » Consumo eléctrico : 286 kW/año
- » Clase climática SN/N/ST/T (10-43°)

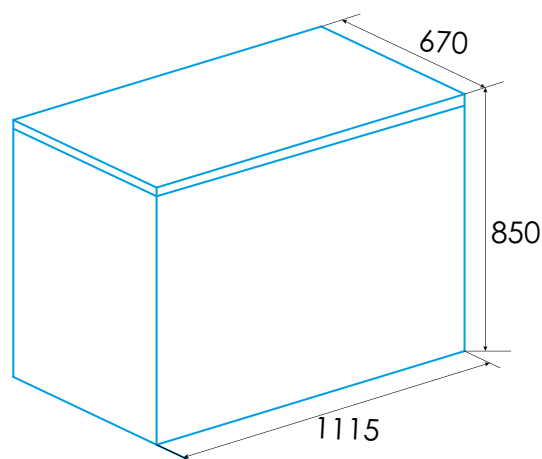

\*medidas en mm