



NEW

**EZH-0611 - Blanco**

**Ean-13: 8422248100687 - Cod.: 928271174**

\* medidas en mm

- » Congelador horizontal de tecnología Defrost
- » Clase energética E
- » Clase climática SN/N/ST/T (10-43°)
- » Termostato ajustable
- » Interior fácil de limpiar
- » Alarma integrada
- » 47 dB(A) de nivel sonoro
- » 60W de potencia
- » Capacidad neta (l): 59
- » Consumo eléctrico : 154 kW/año

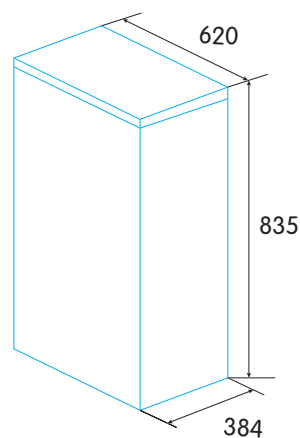

EFICIENCIA  
ENERGÉTICA



CON  
ENCHUFE