

CONGELADOR HORIZONTAL



NEW

EZH-3511- Blanco

Ean-13: 8422248100731 - Cod.: 928271178

- » Congelador horizontal de tecnología Defrost
- » Opción congelador/conservador
- » Clase energética F
- » Clase climática SN/N/ST/T (10-43°)
- » Termostato ajustable
- » Cerradura incluida
- » Interior fácil de limpiar
- » 1 cesto incluido
- » Iluminación LED
- » Ruedas para mejor transporte
- » 44 dB(A) de nivel sonoro
- » 170W de potencia
- » Capacidad neta (l): 349
- » Consumo eléctrico : 297 kW/año

* medidas en mm

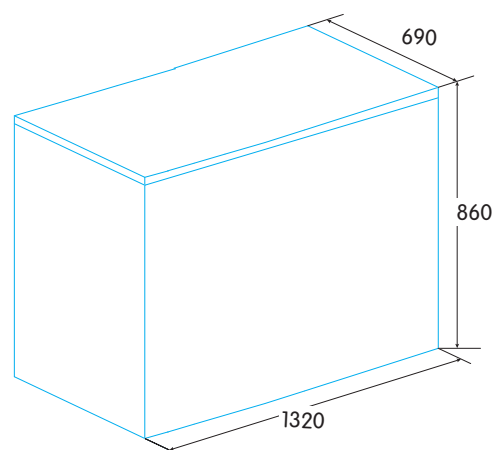

F
EFICIENCIA
ENERGÉTICA

CON
ENCHUFE

LED
ILUMINACIÓN LED