

iQ500, Lavavajillas totalmente integrable, 60 cm SN75ZX49CE

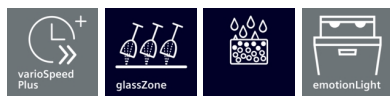

Sistema de secado con zeolitas® y zona especial de copas para un resultado brillante, todo ello junto con las mejores soluciones en integración.

- ✓ varioSpeed+: lava y seca los platos hasta tres veces más rápido.
- ✓ flexComfort, cestas y bandejas de uso fácil, efectivas para la protección de vasos y para una rápida carga y descarga.
- ✓ glassZone: una zona especial del lavavajillas para la cristalería delicada.
- ✓ Sistema de secado con Zeolitas®: secado más rápido en el lavavajillas con menos consumo de energía.
- ✓ emotionLight: ilumina tu lavavajillas con una relajante luz azul.

Equipamiento

Datos técnicos

Clase de eficiencia energética: C
 Consumo de energía de 100 ciclos del programa Eco: 75 kWh
 Número máximo de cubiertos: 14
 Consumo de agua del programa eco en litros por ciclo: 9,5 l
 Duración del programa: 3:55 h
 Emisiones de ruido aéreo: 42 dB(A) re 1 pW
 Clase de emisiones de ruido aéreo: B
 Tipo de construcción: Integrable
 Altura de la encimera extraíble: 0 mm
 Dimensiones del aparato: 815 x 598 x 550 mm
 Dimensiones de instalación necesarias (H x W x D): 815-875 x 600 x 550 mm
 Fondo con puerta abierta a 90 grados: 1150 mm
 Patas regulables: Si, a todo
 Ajuste máximo de las patas: 60 mm
 Zócalo regulable: Ambos horizontal y vertical
 Peso neto: 47,0 kg
 Peso bruto: 49,0 kg
 Potencia de conexión: 2400 W
 Intensidad corriente eléctrica: 10 A
 Tensión: 220-240 V
 Frecuencia: 50; 60 Hz
 Longitud del cable de alimentación eléctrica: 175 cm
 Tipo de enchufe: Schuko con conexión a tierra
 Longitud del manguito de entrada: 165 cm
 Longitud del manguito de salida: 190 cm
 Código EAN: 4242003865330
 Tipo de instalación: Totalmente integrable

Accesorios opcionales

SZ73300	ACCESORIO LAVAVAJILLAS SOPORTE COPAS
SZ73100	ACCESORIO LAVAVAJILLAS CESTILLO 60CM
SZ73000	Accesorio
SZ72010	ACCESORIO LAVAVAJILLAS EXT. AQUASTOP



4 242003 865330

iQ500, Lavavajillas totalmente integrable, 60 cm SN75ZX49CE

Equipamiento

Prestaciones

- Se conecta a tu móvil vía Home Connect
- Clase de eficiencia energética: C dentro del rango de A (más eficiente) a G (menos eficiente)
- Lavavajillas con puerta deslizante
- Iluminación lateral sideLight
- Sistema de secado con zeolitas®
- 3ª bandeja varioDrawer
- Capacidad: #4 servicios
- MultiDisplay digital con touchControl
- 8 programas de lavado: eco 50 °C, automático 45-65 °C, intensivo 70 °C, rápido 60 °C, rápido 45 °C, brilliantShine 40 °C, silencio 50, y prelavado
- 3 funciones: extra brillo, zona intensiva, varioSpeed+
-
- Función silence on demand vía App HC
- Programa especial limpieza de la cuba 2.0
- Programación de inicio diferido hasta 24 horas
- Iluminación interior azul: emotionLight®
- Cesta superior rackMatic regulable en 3 alturas
- Sistema de deslizamiento avanzado en cesta superior
- Freno en cesta inferior evitando posibles descarrilamientos
- Varillas abatibles
- Motor iQdrive™
- aquaStop con garantía de por vida en caso de fuga de agua tanto dentro como fuera del aparato por fallo del sistema.
- Consumo de agua por ciclo: 9.5 litros
- Nivel de ruido: #2 dB

Medidas

- Dimensiones del aparato (alto x ancho x fondo): 81.5 x 59.8 x 55 cm

* Información sobre los términos y condiciones de la garantía en la web.

¹ Dentro del rango de eficiencia energética desde A (más eficiente) hasta G (menos eficiente)

iQ500, Lavavajillas totalmente integrable, 60 cm
SN75ZX49CE

Dibujos acotados

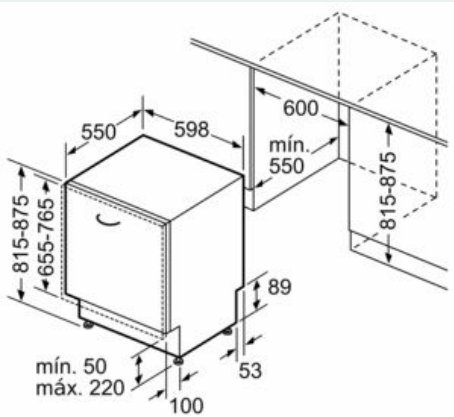

Dimensiones en mm

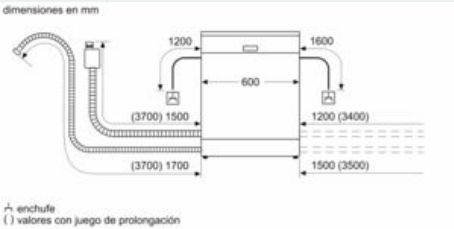

Dimensiones en mm